



# Bulletin 856T Control Tower™

Use Bulletin 856T  
Components Only

-30°C to +70°C (-22°F to +158°F)



UL Type 4/4X/13 IP66/IP67\*



**! WARNING**

**AVERTISSEMENT**

**WARNUNG**

**AVVERTENZA**

**ATENÇÃO**

**ADVERTENCIA**

Check power supply voltage and frequency. Use only modules and lamps with the same voltage and frequency ratings. Disconnect from power source to prevent electrical shock before installing or servicing.

Déconnecter l'alimentation avant toute opération d'installation ou de maintenance, afin d'éviter les décharges électriques. Contrôler la tension et la fréquence d'alimentation. Utiliser seulement des éléments et des lampes de même tension et de même fréquence.

Strom abschalten um einen elektrischen Schock zu vermeiden während der Installation oder Wartungsarbeit. Prüfen Sie die Spannung und Frequenz. Benützen Sie ausschließlich Module und Glühlampen die die selbe Spannung und Frequenzen angeben.

Scollegare dall'alimentazione prima dell'installazione e della messa in servizio. Controllare la tensione di alimentazione e la frequenza. Usare solo moduli e lampadine con la stessa tensione e frequenza.

Desligar a alimentação antes de realizar qualquer intervenção. Verificar a tensão e frequência da alimentação. Só utilizar módulos e lâmpadas com as mesmas tensões e frequências.

Durante el proceso de instalación o mantenimiento desconectar la tensión de alimentación para evitar descargas eléctricas. Comprobar tensión y frecuencia de alimentación. Utilizar módulos y lámparas con la misma tensión y frecuencia.

**! WARNING**

**AVERTISSEMENT**

**WARNUNG**

**AVVERTENZA**

**ATENÇÃO**

**ADVERTENCIA**

Do not use strobe lights around anyone suffering from cerebral disorders (epilepsy). Strobe lights may cause seizures to occur.

Ne pas utiliser de stroboscopique à proximité de personnes souffrant de problèmes cérébraux (épilepsie), afin d'éviter tout risque de crise.

Verwenden Sie keine Blitzleuchten-Module im Nahbereich von Personen die an Epilepsie leiden.

Non usare luci stroboscopiche nelle vicinanze di persone sofferenti di epilessia.

Não usar luzes strobe perto de pessoas sofrendo de problemas cerebrais (epilepsia). Estas luzes podem provocar um ataque.

No utilizar luz estroboscópica alrededor de personas con problemas cerebrales (epilepsia). La luz estroboscópica puede causar ataques epilépticos.

Base Mounting Procedure  
Montage du Socle de Fixation  
Basis-Modul Montage  
Montaggio della Base  
Procedimentos de Montagem da Base  
Fijación de la base de Montaje

\*NOTE: 856T-B24Q10C and 856T-B24Q25C are IP66

SCREWS NOT SUPPLIED  
VIS NON FOURNIES  
SCHRAUBEN SIND NICHT ENTHALTEN  
VITI NON FORNITE  
PARAFUSOS NÃO INCLUIDOS  
TORNILLOS NO SUMINISTRADOS

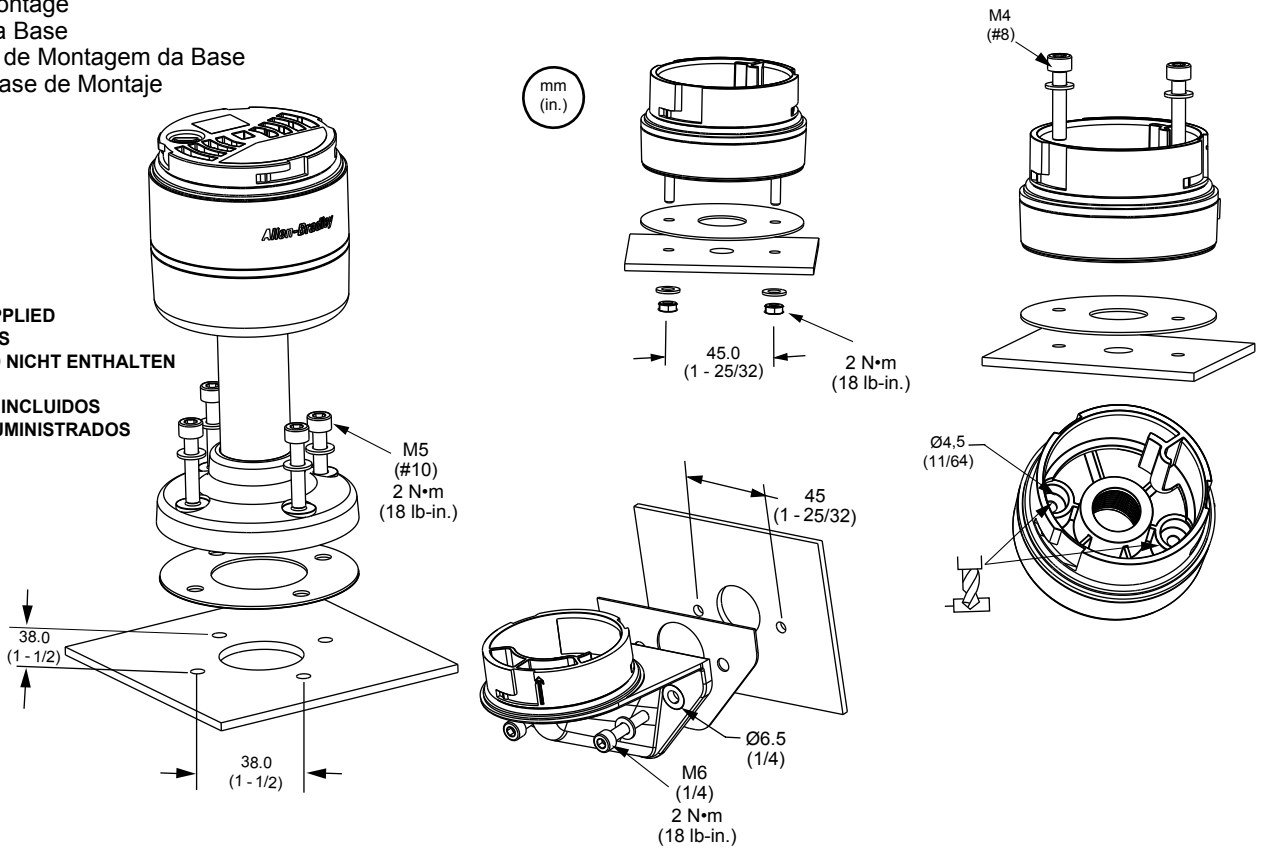

At the end of its life, this equipment should be collected separately from any unsorted municipal waste.

Au terme de son cycle de vie, cet équipement doit être collecté séparément des ordures ménagères.

Sammeln Sie das Gerät am Lebensende etrennt vom Hausmüll

Al termine della sua vita, questo dispositivo deve essere raccolto separatamente dai rifiuti urbani indifferenziati.

No final de sua vida útil, este equipamento deve ser coletado separadamente de qualquer lixo municipal não triados.

Al final de su vida útil, este equipo deberá ser eliminado separadamente de los residuos domésticos.

FOR USE ON A FLAT RIGID SURFACE OF INDICATED TYPE ENCLOSURE  
 À UTILISER SUR UNE SURFACE PLANE DE L'ENCEINTE DU TYPE INDICUÉ  
 ZUR VERWENDUNG AUF EINER FLACHEN OBERFLÄCHE DES ANGEGEBENEN GEHÄUSETYPUS  
 DA UTILIZZARE SU UNA SUPERFICIE PIANA DEL TIPO DI CUSTODIA INDICATO  
 PARA USO SOBRE LA SUPERFICIE PLANA DE UN ENVOLVENTE DEL TIPO INDICADO  
 PARA USO EM SUPERFÍCIE PLANA NO TIPO DE PROTEÇÃO INDICADA

Electrical Connection  
 Raccordement Electrique  
 Elektrischer Anschluß  
 Collegamento Elettrico  
 Ligações Eléctricas  
 Conexiones Eléctricas

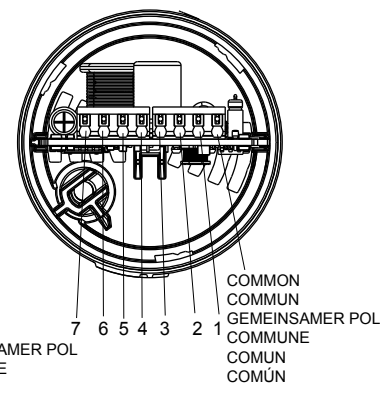
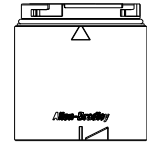
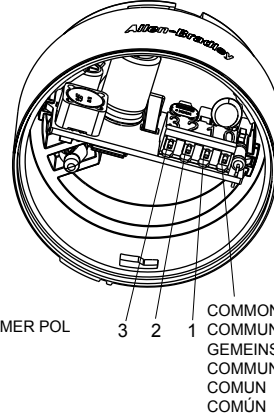
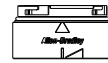
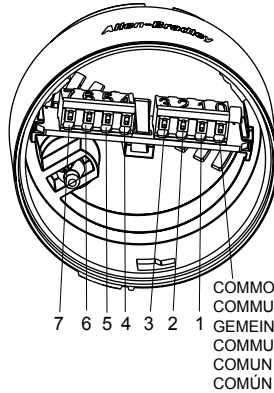
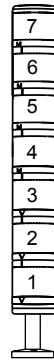
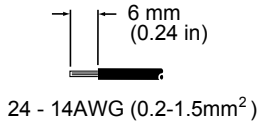

PUSH WIRE INTO HOLE. PUSH WHITE BUTTON TO RELEASE WIRE.  
 POUSSER LE FIL DANS LE TROU. POUSSER LE BOUTON BLANC POUR RELÂCHER LE FIL.  
 DRAHT IN LOCH DRÜCKEN. Drücken Sie die weiße Taste, um den Draht zu lösen.  
 PREMERE IL FILO NEL FORO. PREMERE IL PULSANTE BIANCO PER RILASCIARE IL FILO.  
 PRESSIONE O FIO EM FURO. PRESSIONE O BOTÃO BRANCO PARA LIBERAR O FIO.  
 EMPUJE EL ALAMBRE EN EL ORIFICIO. PRESIONE EL BOTÓN BLANCO PARA LIBERAR ALAMBRE.

Module and Cap Mounting Procedure  
 Montage de L'élément et du Couvercle  
 Modul und Kappe Montage  
 Procedura di Montaggio del Modulo e del Calotta  
 Procedimento de Montagem do Módulo e da Cobertura  
 Procedimiento de Montaje de Módulo y Cubierta

\*Max 3 Circuits for 856T-BAC3C upper base.  
 Some modules require 3 circuits for full functionality:  
 (BH3, BTR3, BMC, BMB)

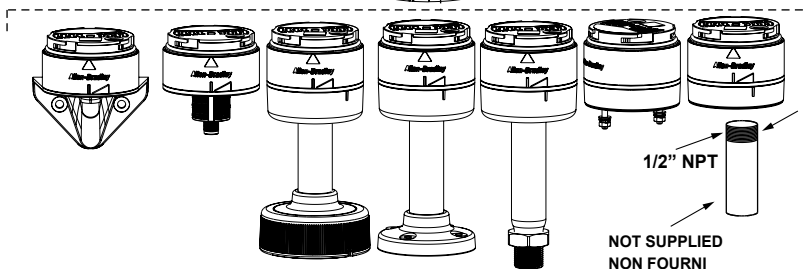
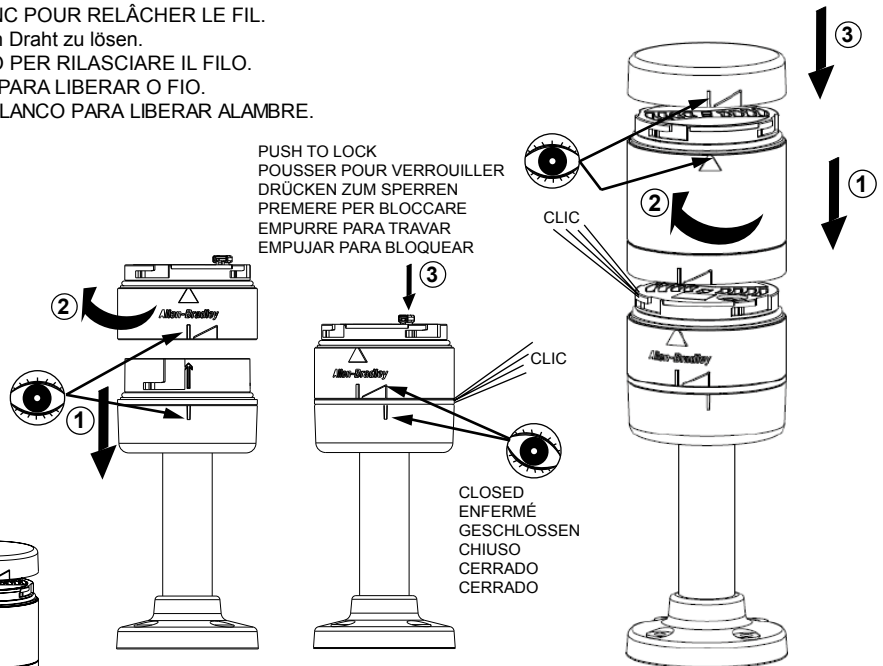

NOT SUPPLIED  
 NON FOURNI  
 NICHT MITGELIEFERT  
 NON FORNITO  
 NÃO INCLUÍDO  
 NO PROPORCIONADO

Use appropriate sealing methods  
 Utiliser les techniques d'étanchéification appropriées  
 Wenden Sie geeignete Dichtungsmethoden an  
 Utilizzare un sistema di sigillatura appropriato  
 Utilize métodos apropriados de selagem  
 Utilizar métodos adecuados de sellado

Power, Control and Information Solutions Headquarters  
 Americas: Rockwell Automation, 1201 South Second Street, Milwaukee, WI 53204-2496 USA, Tel: (1)414.382.2000, Fax: (1)414.382.4444  
 Europe/Middle East/Africa: Rockwell Automation NV, Pegasus Park, De Kleetlaan 12a, 1831 Diegem, Belgium, Tel: (32)26630600, Fax: (32) 26630640  
 Asia Pacific: Rockwell Automation, Level 14, Core F, Cyberport 3, 100 Cyberport Road, Hong Kong, Tel: (852)28874788, Fax: (852) 2508 1846

Rockwell Automation maintains current product environmental information on its website at  
<http://www.rockwellautomation.com/rockwellautomation/about-us/sustainability-ethics/product-environmental-compliance.page>

Bul. 856T

PN-492916

DIR: 10003856883 (Version 04)

Printed in U.S.A.

www.rockwellautomation.com

**Rockwell  
 Automation**